

本製品使用上のご注意及び禁止事項

- 使用前には、必ず各部の変形や破損がないことを確認してください。異常がある場合は絶対に使用しないでください。
- 組立の際は指や手をはさまないように、ご注意ください。また可動部に指や手を入れると、はさまれる場合がありますので、ご注意ください。
- 組立後、各部がしっかり取付けられていることを確認して使用してください。
- 改造や修理、分解などは絶対にしないでください。
- 耐荷重以上のものをのせないでください。また強い衝撃により耐荷重以内でも破損する場合がありますので、ご注意ください。
- 天板の上に座ったり、踏み台としては使用しないでください。
- 立ち上がる時など、天板に手などをついて体重をかけないでください。
- 水平な場所で使用してください。
- 使用状況により床やシートなどを傷つける場合がありますので、ご注意ください。
- 高温に熱した鍋や湯沸かしなど、高温のものを天板などに直接置くことはお避けください。
- 高温の飲食物を天板に置く際は、ヤケドや横転させて中身がこぼれないように、ご注意ください。
- 直射日光又は熱をお避けください。

FCT06 耐熱アルミキャンピングテーブル

取扱説明書



⚠ 本製品をご使用になる前に必ずお読み下さい。

- ⚠ 本製品をご使用になる前に、部品の欠落がないことをご確認下さい。
- ⚠ ご使用になる前に、事前に組立の練習を行って下さい。

販売元 株式会社ワークマン
〒372-0824 群馬県伊勢崎市柴町 1732
MADE IN CHINA
SLY 3250HY



組み立て方法

収納の際は組み立てると逆の手順で行います。

手順1. フレーム、天板を取り出します。

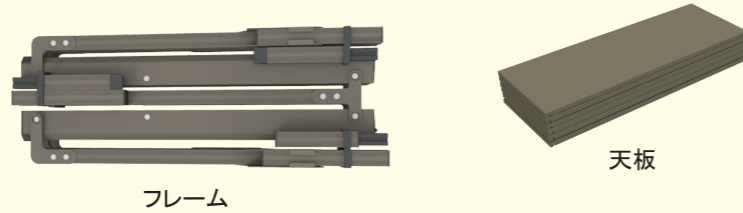

手順2. 脚を下記のように開きます。

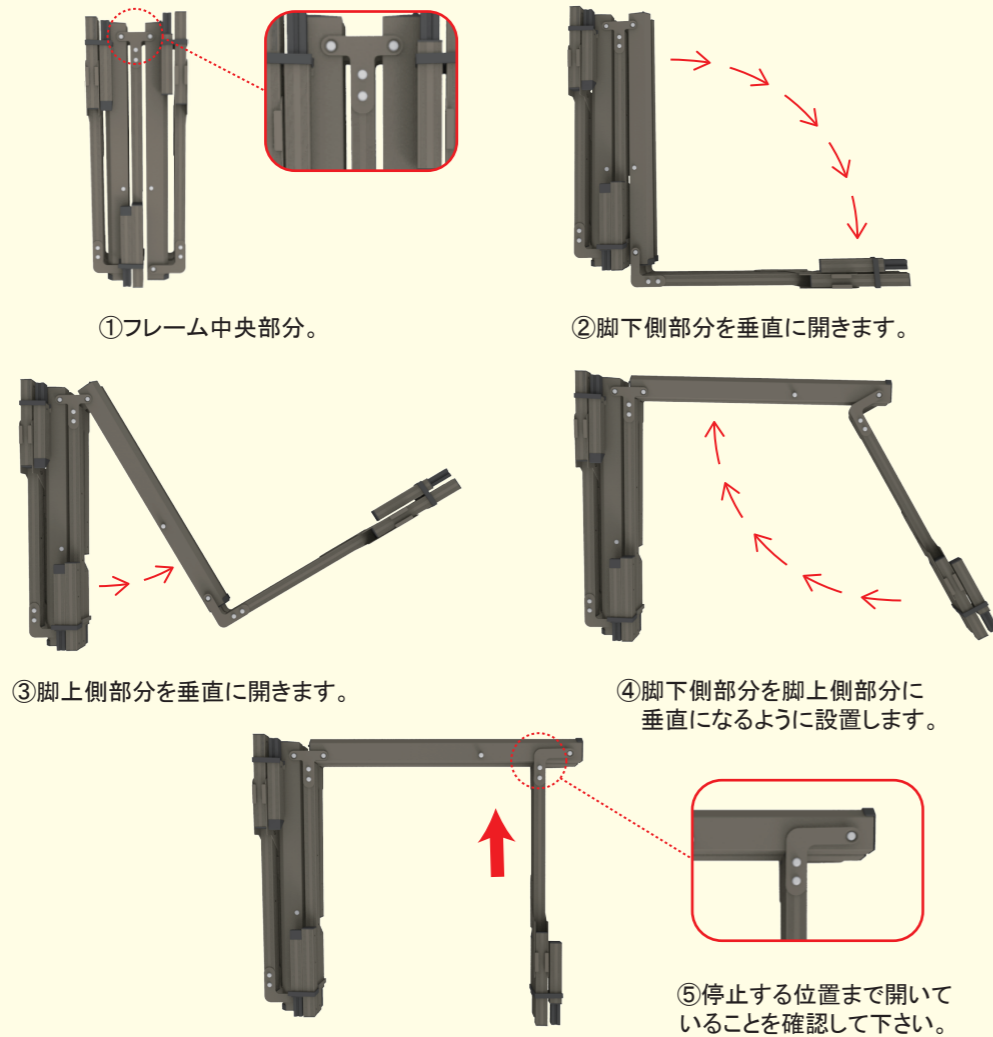

手順3. 手順2と同じ要領で反対側も組み立てます。

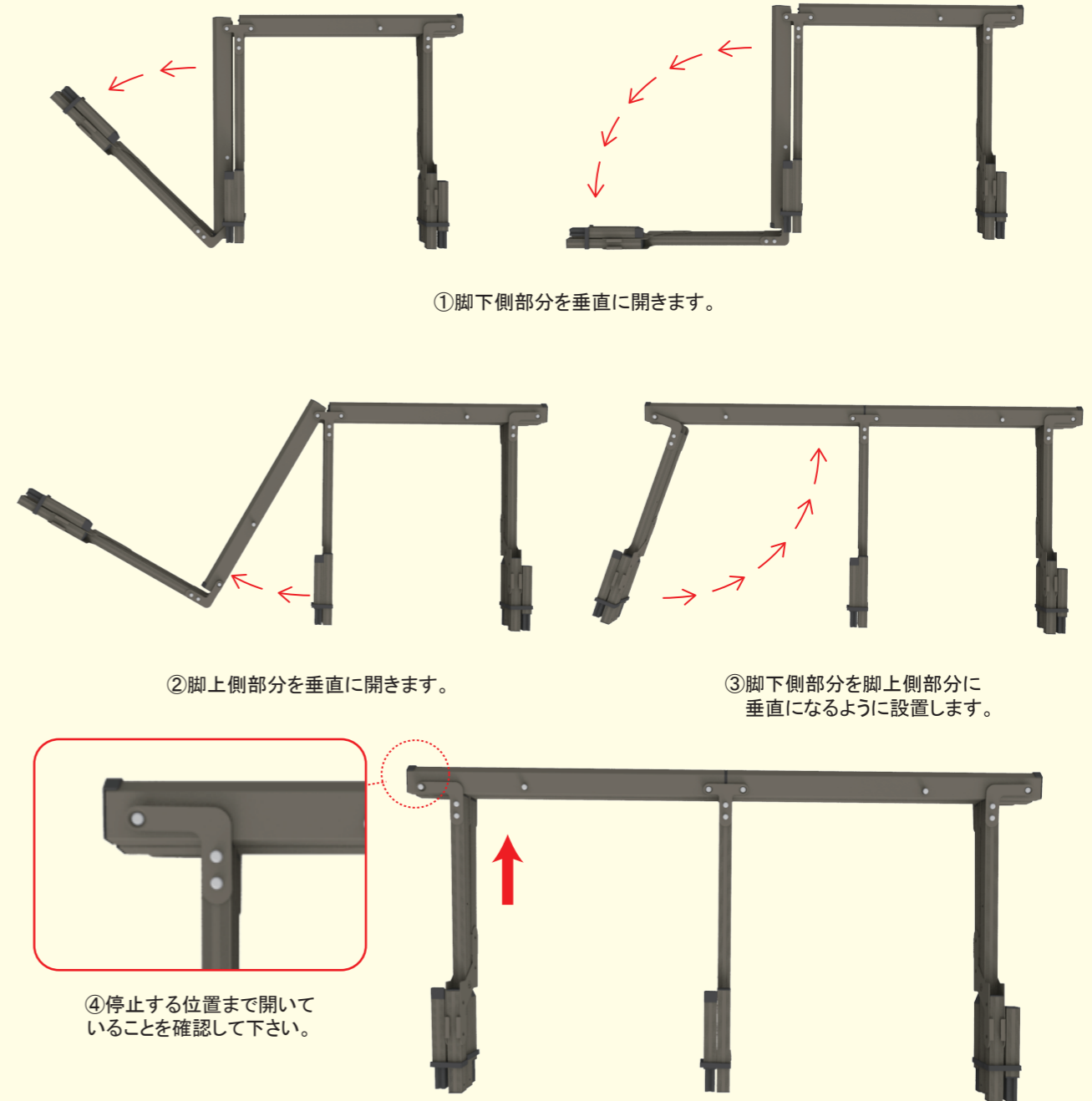

手順4.脚先端部分を組立てます。

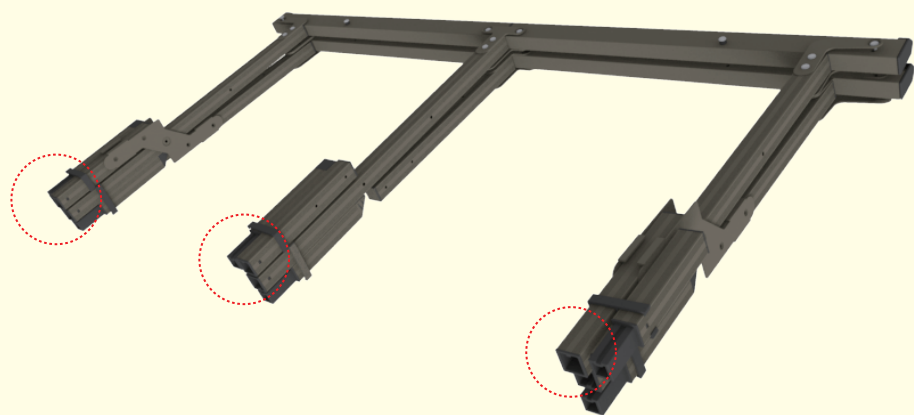

延長部分を取り外します。

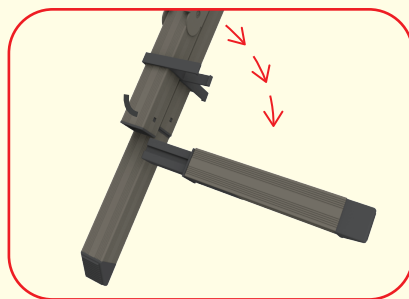

取り外した部分を接続します。

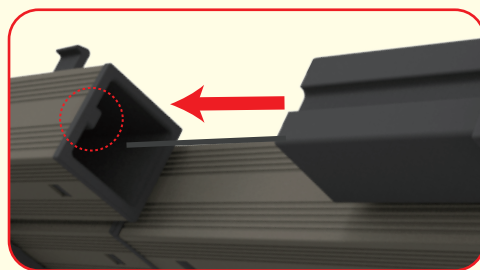

脚先端部分の完成図

先端部分が脚本体と確実に接続されていることを確認して下さい。

手順5. 本体部分を下記のように展開します。

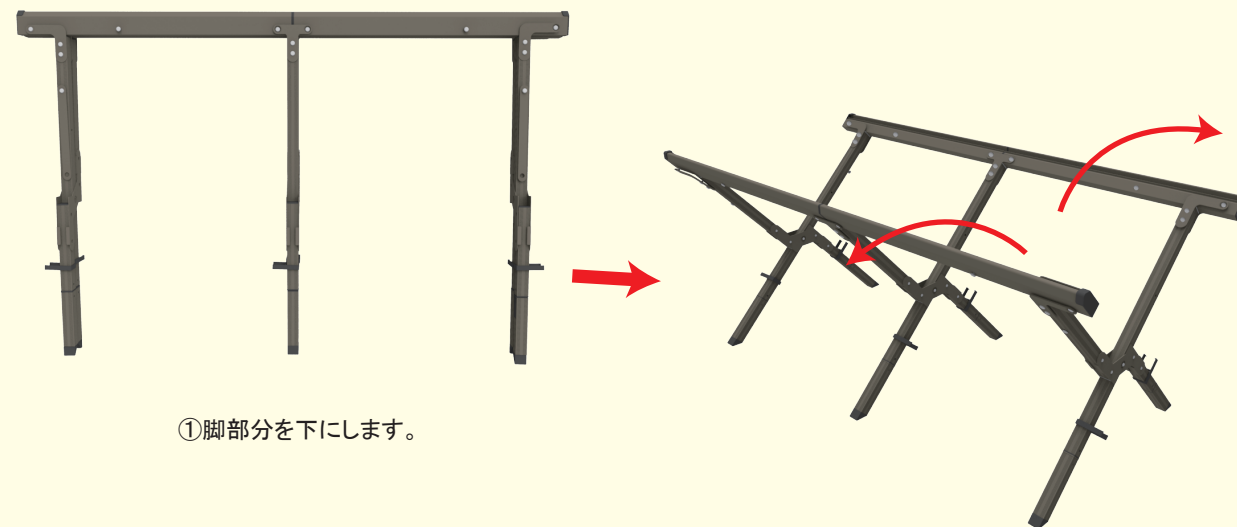

①脚部分を下にします。

②脚部分が交差するように天板の受け部分を両側に展開します。

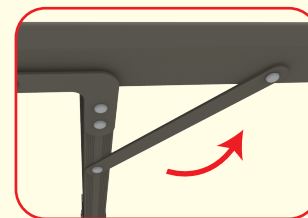

ストッパーをしっかりと引っ掛けて固定します。

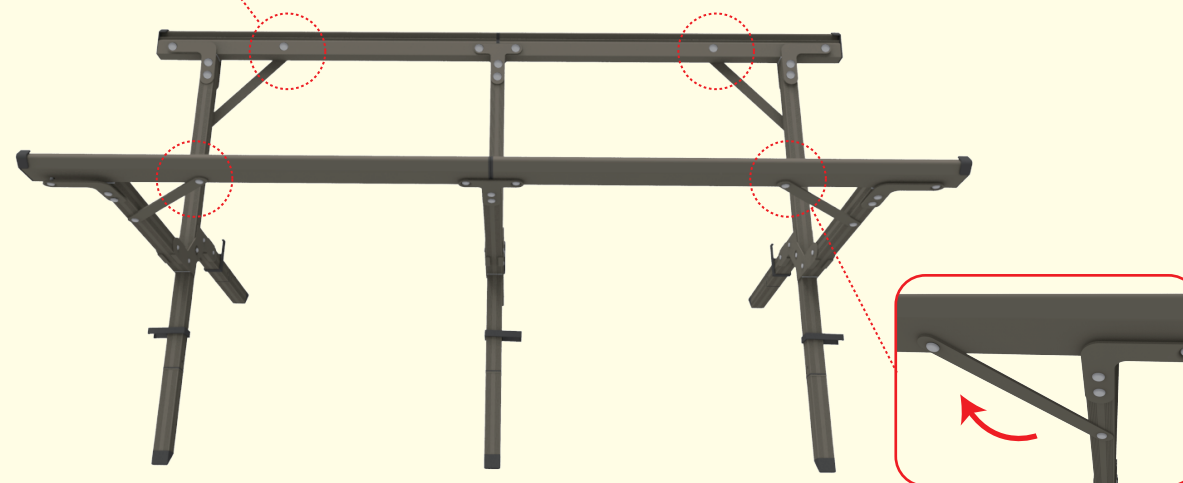

③一杯まで展開されたことを確認したら上記4箇所のストッパーを接続して固定します。

手順6.本体両端の天板を設置します。

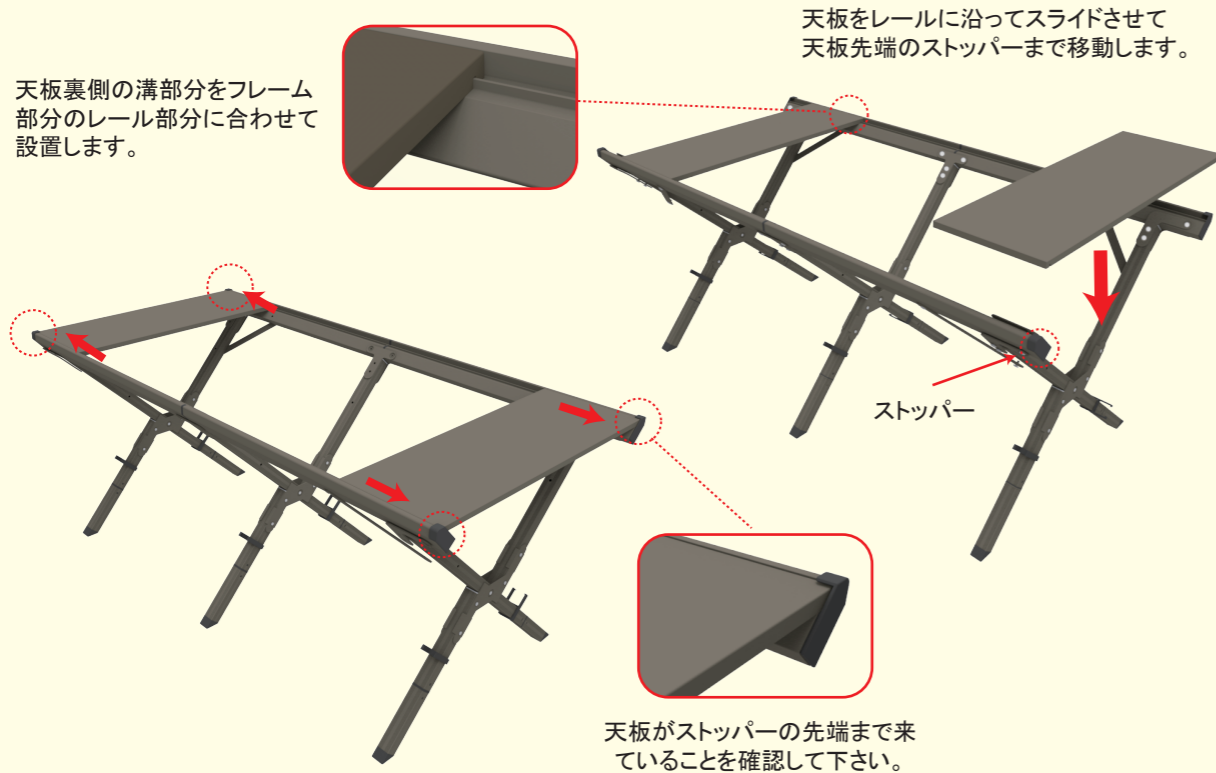

FCT06 耐熱アルミキャンプテーブル

本体サイズ:幅 1210mm×奥行き 605mm×高さ 530mm

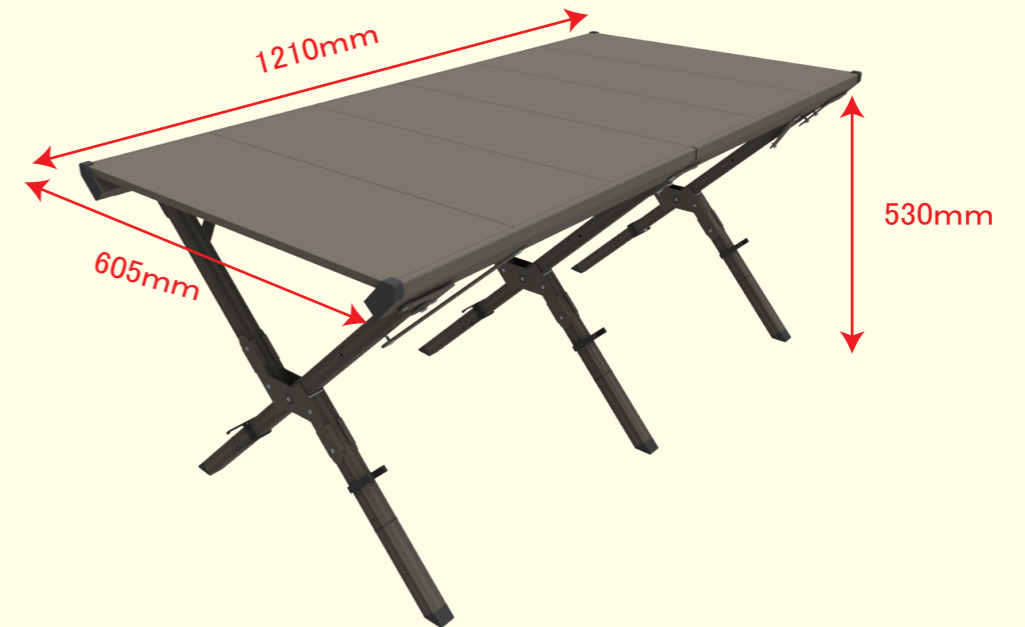

手順7.中央部分4枚の天板を裏側溝部分とフレームレール部分に合わせて下記のように設置します。



収納サイズ:幅 633mm×奥行き 157mm×高さ 220mm

