

FTE15 耐久撥水スクエアシェルター

取扱説明書



**⚠ 本製品をご使用になる前に
必ずお読み下さい。**

⚠ 本製品をご使用になる前に、部品の欠落がないことをご確認下さい。

⚠ ご使用になる前に、事前に設営の練習を行って下さい。

本製品使用上のご注意及び禁止事項

- ⚠ 危険** (人が死亡または重傷を負う危険が差し迫って生じることが想定される内容です)
- 台風など風が強い環境や暴風雨や雷雨、低気圧が接近する時は設営しないでください。テントが飛ばされたり、テントの破損や事故、ケガに繋がる場合があります。また雪、砂地など特殊な環境下での使用は、予測できない事故に繋がる場合がありますので設営しないでください。
 - 河原や河川付近に設営する際には、気象条件により突然増水することがあります。設置場所には特に注意してください。
 - 使用中は天候などの変化に注意し危険が予測される場合は使用を中止して速やかに撤収、安全な場所へ避難してください。
 - 出入口などが完全にしまった状態で使用すると酸欠になる場合があります。必ず定期的な換気を行ってください。
 - テント内やテント近くでは、絶対に火気を使用しないでください。火災や一酸化炭素中毒になる場合があります。またテント内での照明は電池式を使用してください。

- ⚠ 警告** (場合により人が死亡または重傷を負う可能性が想定される内容です)
(軽傷や物的損害が発生する頻度が高いことが想定される内容です)
- 取扱説明書の内容を遵守し、使用してください。
 - 風向きを考慮して、乾燥した平らな地面に設営してください。小石やテントを傷つけるような物は、あらかじめ取り除いてください。
 - 設営の際は手袋を着用し、手指などを挟んだりケガに注意して行ってください。無理な負荷は商品の破損の原因になりますので、ご注意ください。
 - テントの改造や分解は行わないでください。性能が損なわれ保護能力が発揮できなくなる場合があります。
 - フレームを湾曲させる時には力が掛かりますので、跳ね返りなどに、ご注意ください。
 - 使用の際は必ずペグで固定してください。その際は、ハンマーの扱いには、ご注意ください。
 - 小さなお子様は、フレームの組み立てやハンマーの扱いは、お避けください。
 - 設営後に本製品をわずかも移動させる際や、テントから人が離れる際は、テントは一度撤収してください。無人状態では風や天候の変化によりテントの破損や事故、怪我につながる場合がありますので、ご注意ください。

- ⚠ 取扱上のご注意**
- お出かけや、ご使用になる前に一度設営の練習を行ってください。その際に、パーツなどの破損や劣化、不足が無いかを、ご確認ください。
 - 常設用テントではありませんので、テントに使用している素材は、使用頻度に関わらず気温、湿度、日光などの外部環境により徐々に自然劣化していきます。
 - 付属のペグは地面の状態(砂地や硬い地面など)によっては適応できない場合がありますので、ご注意ください。
 - テント内と外気の温度差などにより結露が生じる場合がありますので、ご注意ください。
 - 使用後は、速やかに水または薄めた中性洗剤で湿らせた布で汚れを落とし、しっかり乾燥させてから収納してください。湿った状態で保管すると、色落ちや色移り、製品の劣化に繋がりますので、ご注意ください。また、お子様の手の届かない場所で保管してください。
 - ドライクリーニングや洗濯機や乾燥機のご使用は、お避けください。
 - テント生地には、はっ水加工が施されています。使用状況により、はっ水性が低下する場合がありますので、ご注意ください。また防水加工は施されておりませんので、ご注意ください。
 - 収納袋は決められたテントだけを収納してください。違う物などを入れますと破損する場合がありますので、ご注意ください。また収納袋を頭から被らないようにしてください。

構造部品・内容明細

- アウターテント・ポリエステル 100%
- インナーテント・ポリエステル 100%
- ロープ 8本・ポリプロピレン ポリエステル
- ペグ 18本・金属(鉄)
- ポール 4本・金属(鉄)
- 防水キャップ 4個
- 収納袋 ポリエステル 100%
- 取扱説明書(本書)



[後側]



[サイド側]



販売元 株式会社ワークマン
〒372-0824 群馬県伊勢崎市柴町 1732
MADE IN CHINA
SLY 3270GS

設 営 手 順

①フライシートを広げます。

天井の金色ハトメの方がフロント側です、銀色ハトメの方がバック側です。

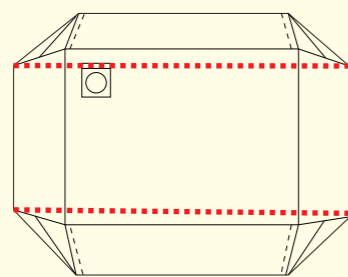
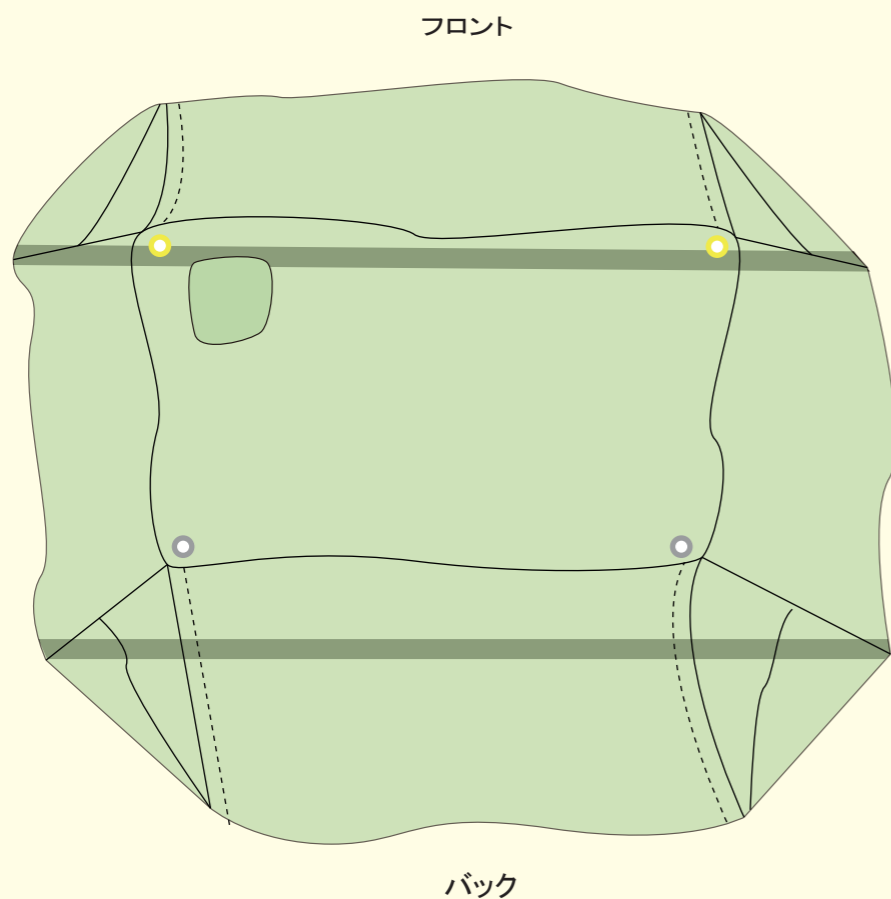

スタンディングテープ
(赤い点線位置)

②位置を決め固定します。

フライシート先端部の下図 ○ 8箇所のゴムループにペグダウンをして固定します。

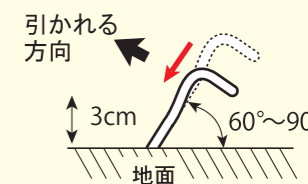
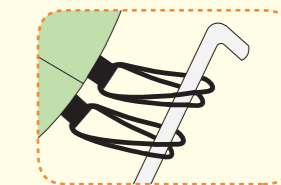
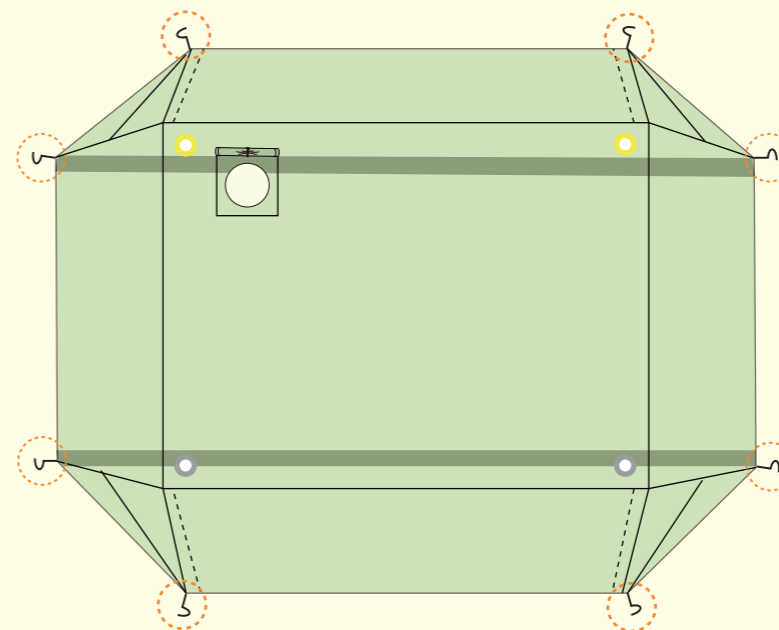

引かれる方向
3cm
地面
60°~90°
ペグは引かれる方向の反対側へ60°~90°の角度に打ち込むと風に対して強く設営できます。

⚠ スタンディングテープが、たるみがなく前後平行に張られていることを確認して下さい。

③バックドアのファスナーを開けます。

金色のハトメはフロント側になります。
銀色のハトメはバック側になります。

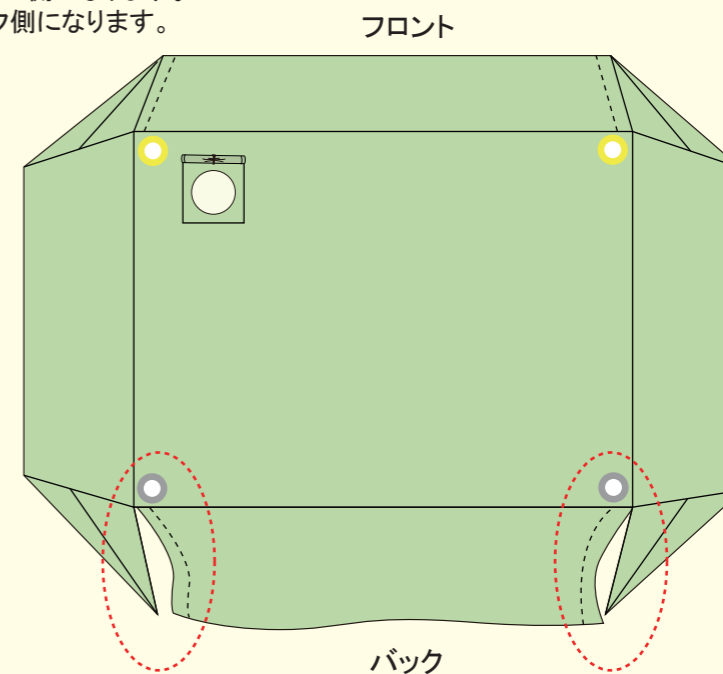

④ フロントポールとバックポールを組み立てます。

各節を完全に差し込み、ポールを連結してください。
※先端が細くなっている方が上になります。

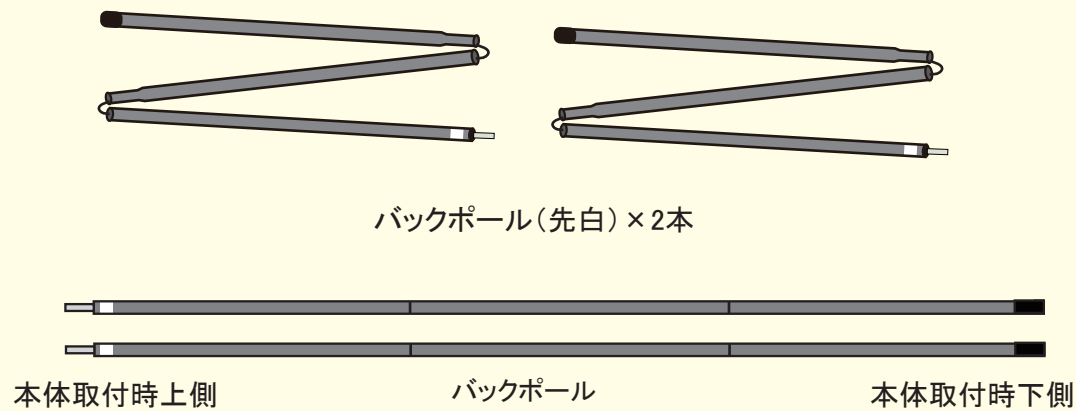
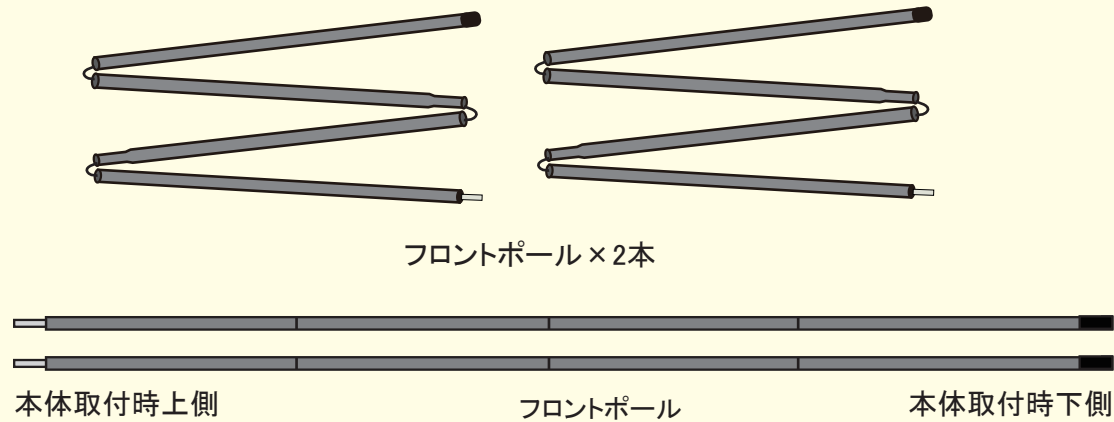

! 各節が確実に差し込んであることを確認してください。

⑤ フロント側のポールを立てます。

フライシートフロント側の天井にある金色のハトメにフロント用の長いポール2本をそれぞれのハトメに差し込みます。

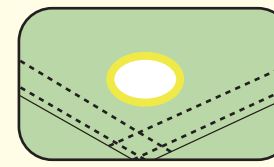

フロントポール用ハトメ
(金色)

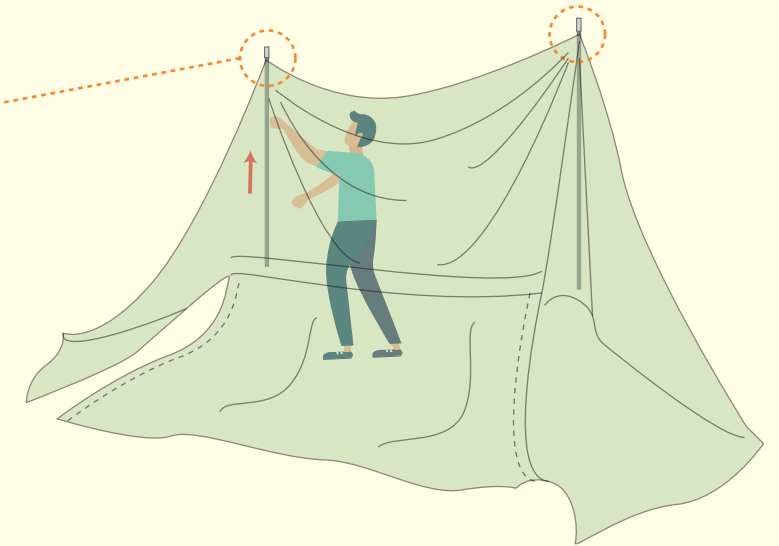

⑥ バック側のポールを立てます。

フライシートバック側の天井にある銀色のハトメにバック用の短いポール2本をそれぞれのハトメに差し込みます。

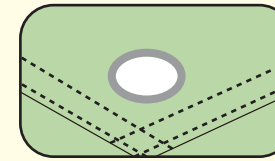

バックポール用ハトメ
(銀色)

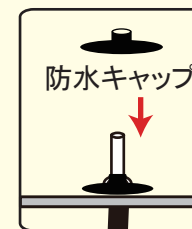

防水キャップ
取り付け方

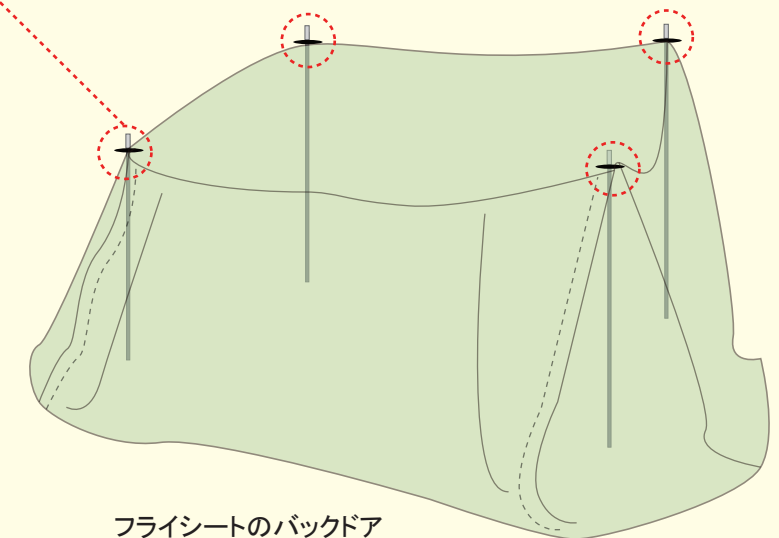

※4本のポールを立てたらポール先端に防水キャップを取り付けます

⑦ロープを張り固定します。

ロープを下図のように張り固定します。スライダー付ロープを本体から約60cm～1m程度離れた位置にペグを打ち固定します。スライダーでロープを締め上げて長さを調整し、本体が固定されたことを確認してください。

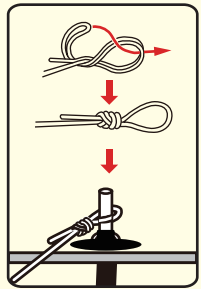

ロープの
取り付け方

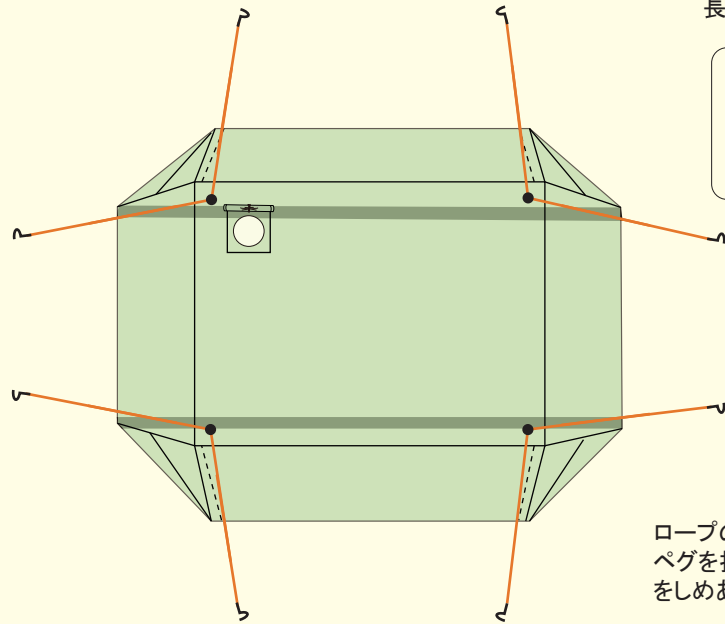

スライダーを締め、ロープの長さを調整します。

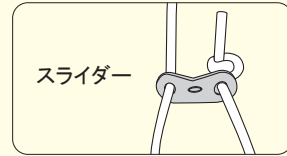

スライダー

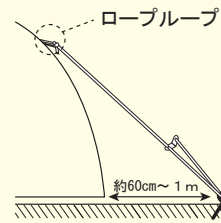

ロープループ

ロープの端をロープループに結びます。ペグを打ち、ロープを掛けてスライダーをしめあげてロープの長さを調整します。

⚠ 設営はファスナーを閉めた状態で行って下さい。

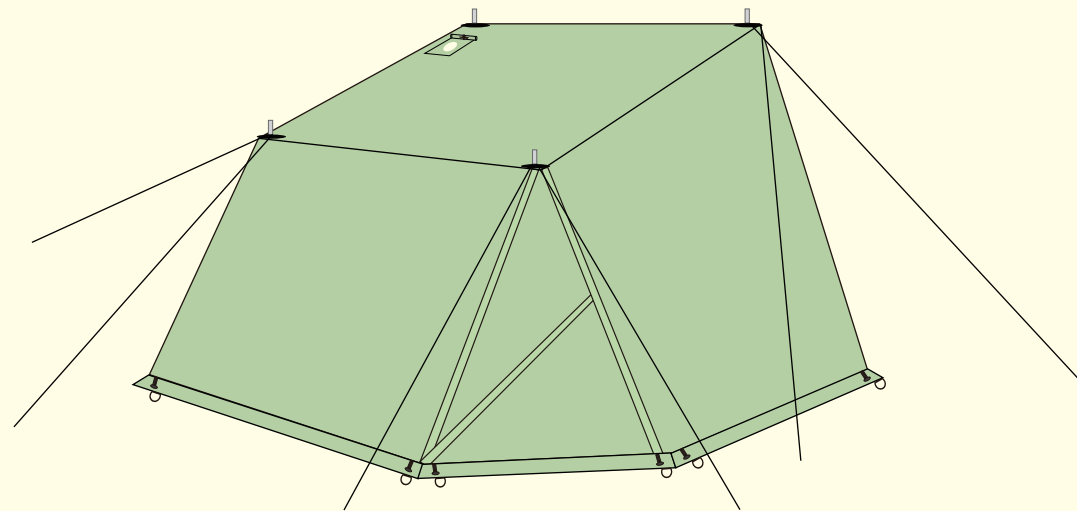

全てのロープがたるみやゆるみがない状態で、しっかりと本体が固定されていることを確認して下さい。ポールが垂直で、ロープにより固定されていることを確認して下さい。

⑧インナーテントを下記の様に設置します。

※ピンク印の2箇所はループをペグダウンし、固定します。

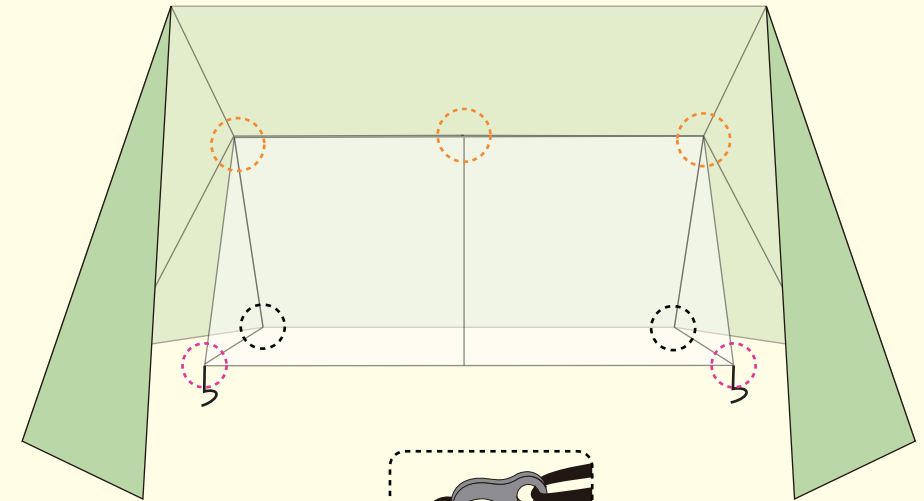

インナー天井の
掛け方



フライシートのドアのリンクにかけないで、三角部分のリンクにかけてください



インナー前の
2角の掛け方

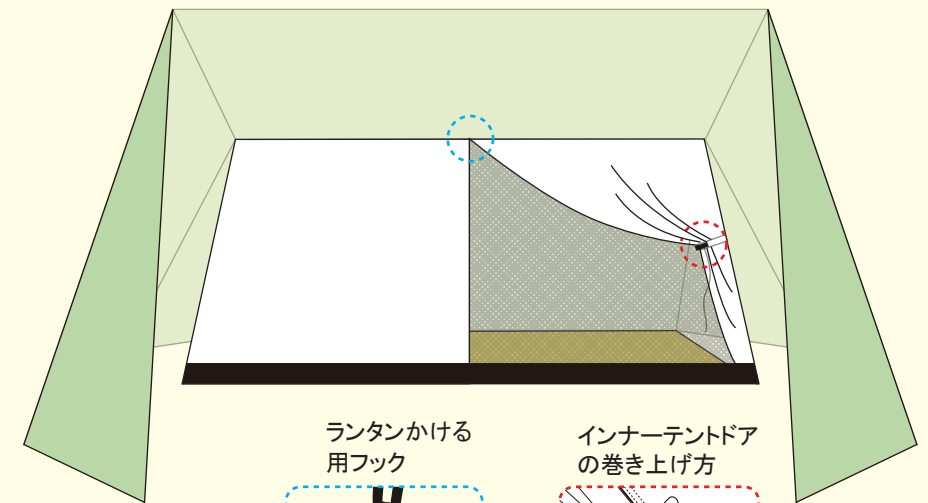

ランタンかける
用フック

インナーテントドア
の巻き上げ方

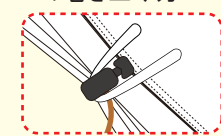

インナーテント設置図

- ⑨ ②で固定したペグがしっかり差し込んであることを再確認して下さい。

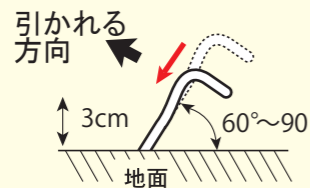
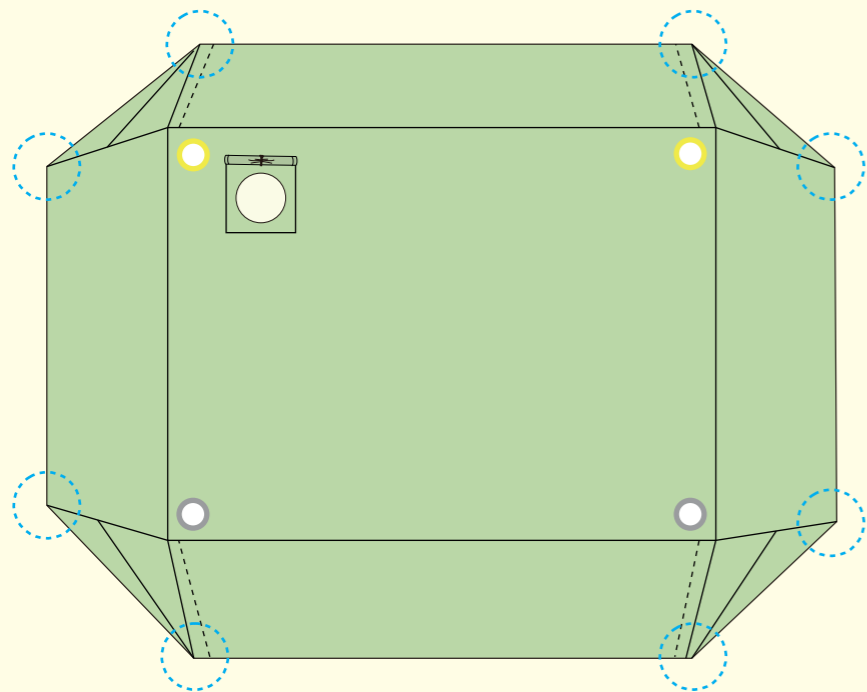

ペグは引かれる方向の反対側へ60°～90°の角度に打ち込むと風に対して強く設営できます。

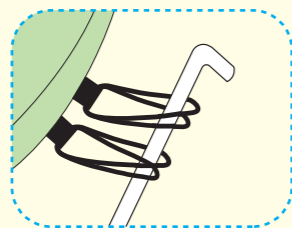

ゴムループをペグダウンします。

撤収手順

1. 吊り下げていたインナーテントを取り外します。フライシートを固定したペグ、ロープ、ポールをすべて外し、下図のようにたたみます。



ご使用後はフライシート、インナーテントの汚れをよく落とし、十分乾かしてから収納・保管してください。

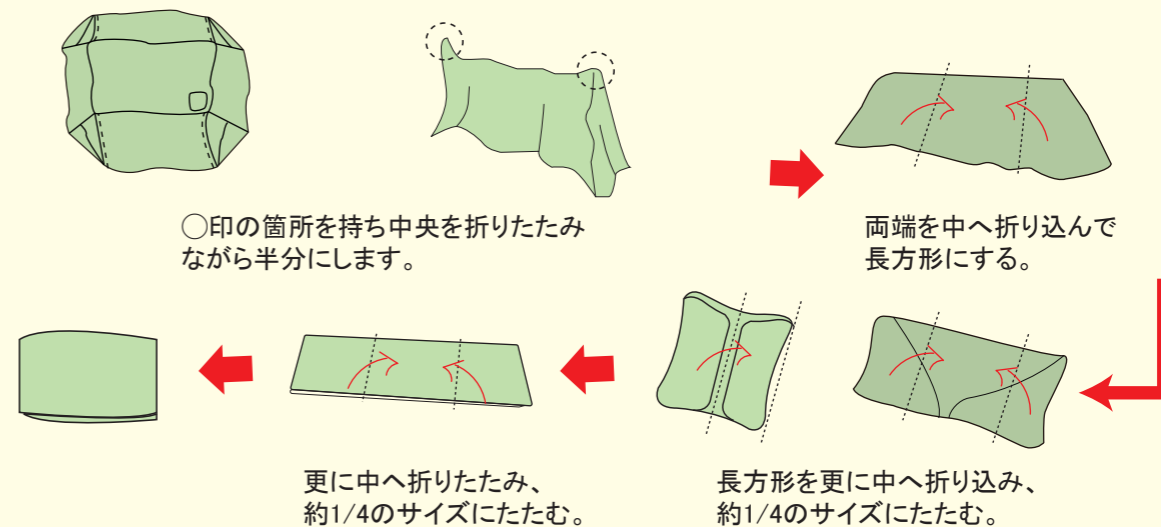

2. インナーテントを下図のようにたたみます。空気を逃がすために出入り口の下部を開けた状態で作業を行って下さい。

入り口側

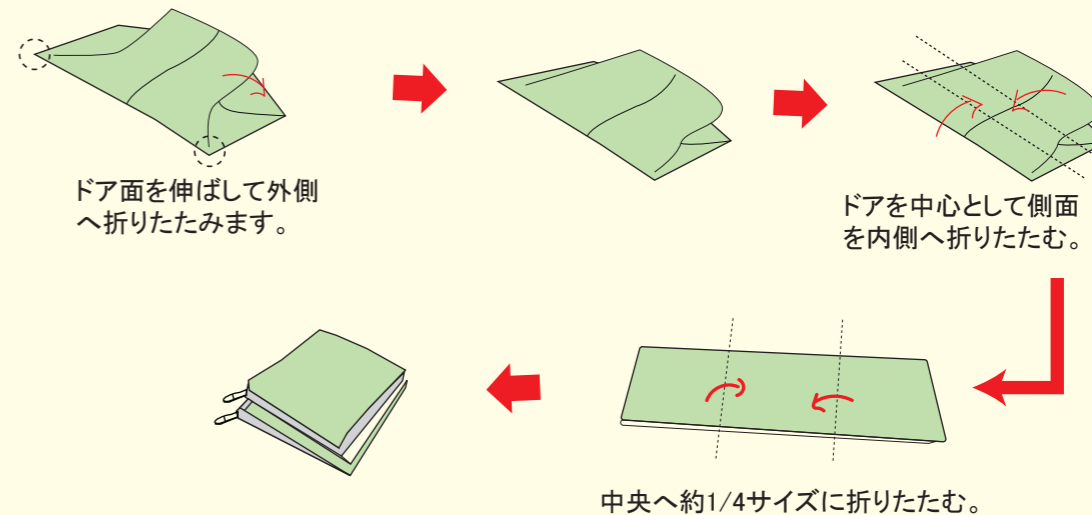

3. 連結されているポールを分解し、ポール収納袋に収納します。ペグとロープはペグ紐収納袋に収納します。たたんだフライシートとインナーテントを、一緒に丸めて紐で縛った後、収納袋に入れます。

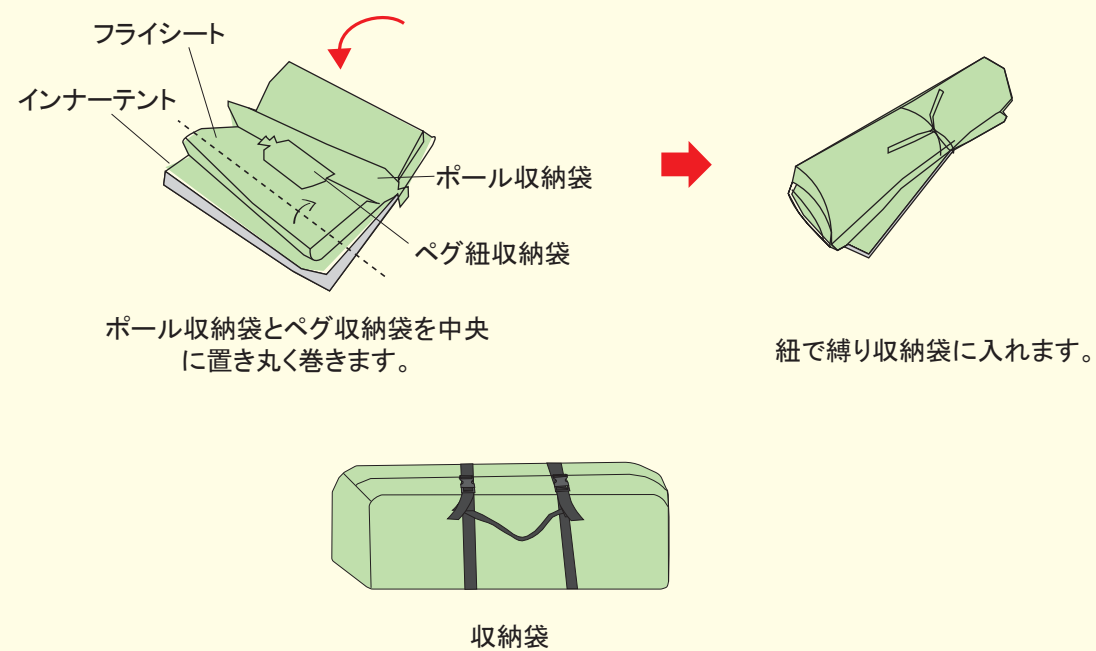
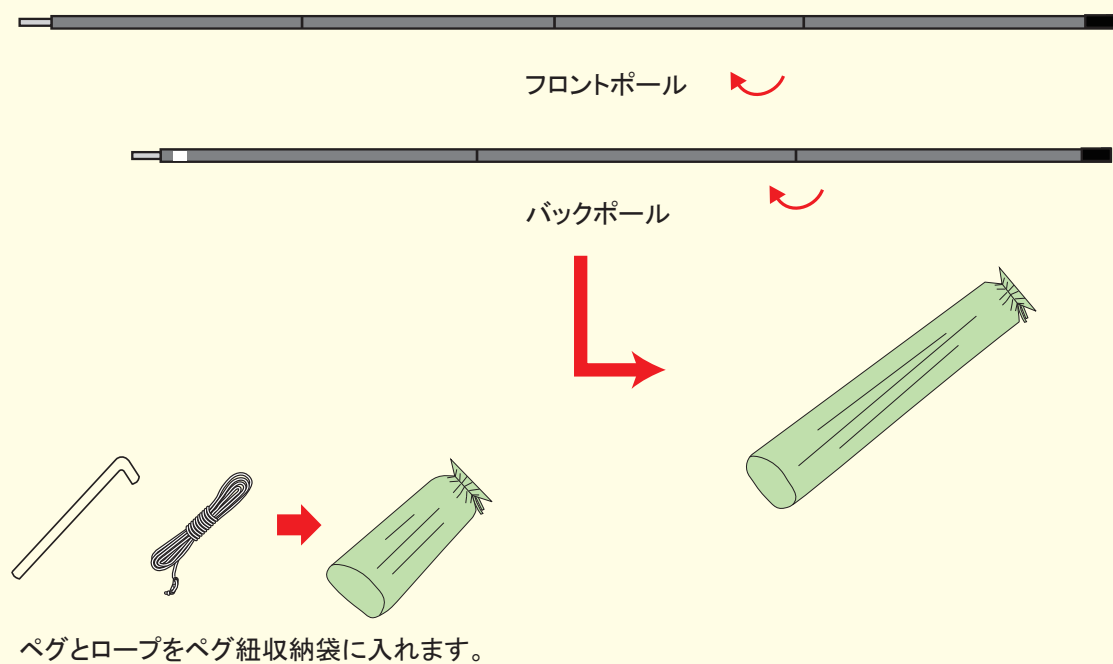

FTE15 耐久撥水スクエアシェルター

本体サイズ: 長さ303cm、幅335cm、高さ180cm

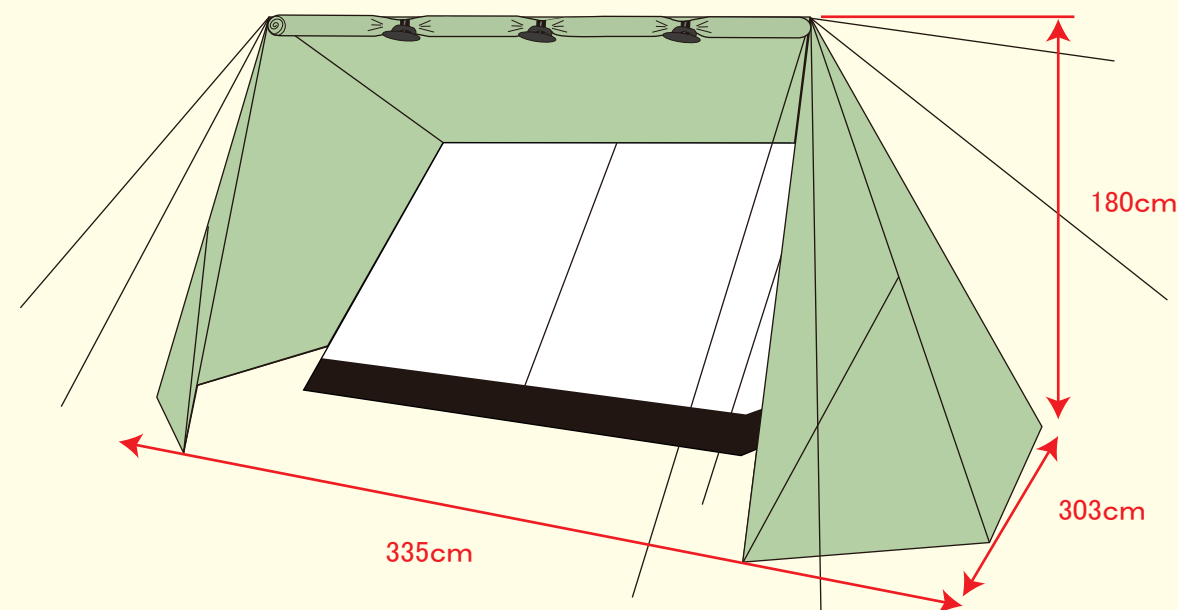

収納サイズ: 長さ58cm、幅23cm、高さ22cm
重さ: 約9.9kg

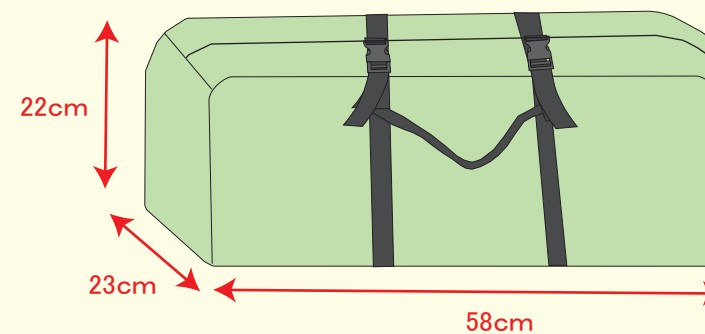

インナーテントサイズ:長さ137cm、幅220cm、長さ102cm

