

組み立てガイド

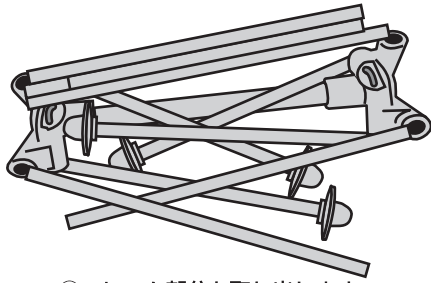

① フレーム部分を取り出します。

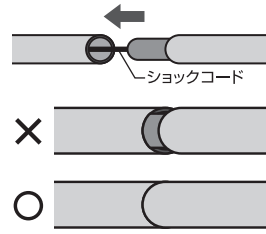

フレームポールはショックコードでつながっている部分をはめてください。

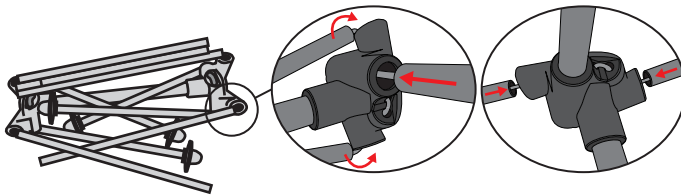

② 折りたたまれたフレームポールを隣接する凹部分に差し込みます。これを各フレーム行います。

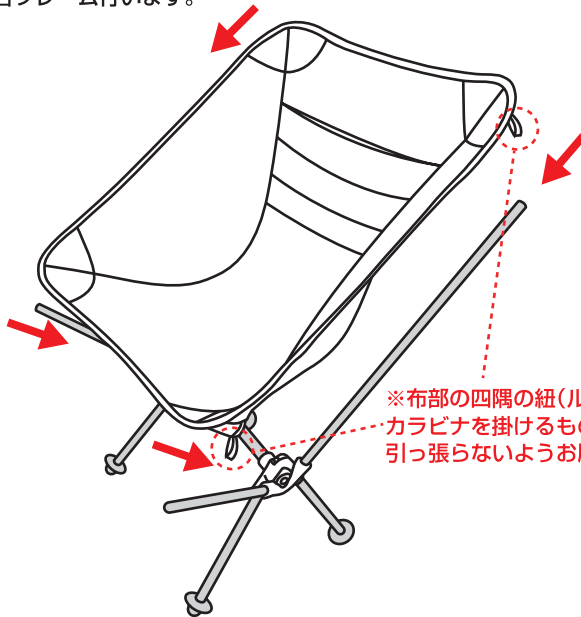

※ 布部の四隅の紐(ループ)はカラビナを掛けるものであり、引っ張らないようお願い致します。

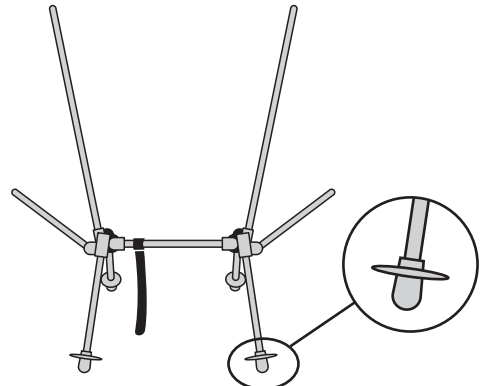

③ 脚キャップ部分を下にして設置します。

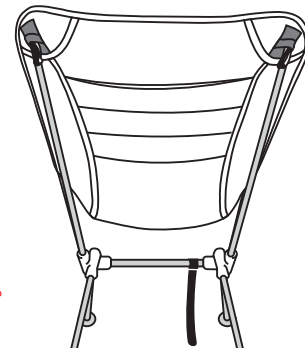

⑤ 背中側を先に長いポールを差し込みます。それから座面底部を短いポールに差し込みます。

④ 上図のように座面 4 隅のソケットにポールを差し込みます。

* 収納ケースをシートの下に取り付けます。
* 収納ケースには本製品以外は入れないようお願いします。

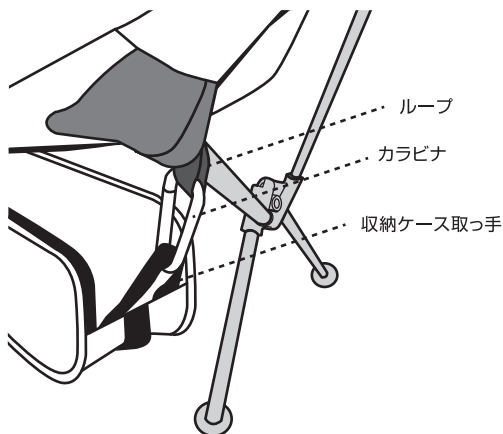

⑥ ご使用前にもう一度座面とフレームの取り付け部分を十分にご確認ください。